

МІНІСТЕРСТВО ОСВІТИ І НАУКИ УКРАЇНИ
УМАНСЬКИЙ ДЕРЖАВНИЙ ПЕДАГОГІЧНИЙ УНІВЕРСИТЕТ
ІМЕНІ ПАВЛА ТИЧІНИ

ОСВІТНЬО-ПРОФЕСІЙНА ПРОГРАМА

другого рівня вищої освіти (магістр дошкільної освіти)

за спеціальністю № 012 Дошкільна освіта

галузі знань № 01 Освіта

Освітня програма: Дошкільна освіта.

Кваліфікація: Менеджер дошкільної освіти. Вихователь дітей раннього
та дошкільного віку



ЗАТВЕРДЖЕНО ВЧЕНОЮ РАДОЮ

Голова вченої ради _____

(протокол № 1 від «29» серпня 2017р.)

Освітня програма вводиться в дію з 1.09.2017 р.

Ректор проф. Безлюдний О.І. _____

(наказ № 1762 від «31» серпня 2017р.)



м. Умань, 2017 р.

ПЕРЕДМОВА

Розроблено робочою групою у складі:

1. Семчук С. І.
2. Гаврилюк С. М.
2. Іщенко Л. В.
3. Кушнір В. М.

1. Профіль освітньої програми зі спеціальності № 012 «Дошкільна освіта»

1– Загальна інформація	
Повна назва навчального закладу та структурного підрозділу	Уманський державний педагогічний університет імені Павла Тичини, кафедра дошкільної освіти
Ступінь вищої освіти та назва кваліфікації мовою оригіналу	Магістр Професійна кваліфікація: Менеджер дошкільної освіти. Вихователь дітей раннього та дошкільного віку
Офіційна назва освітньої програми	Дошкільна освіта
Тип диплому та обсяг освітньої програми	Диплом магістра одиничний, 120 кредитів ЄКТС, термін навчання 1 р. 9 міс.
Наявність акредитації	Відповідно до рішення Акредитаційної комісії від 3 червня 2014 р. протокол № 109 (наказ МОН України від 11.06.2014 № 2323л) з напрямку (спеціальності) 0101 Педагогічна освіта 8.01010101 Дошкільна освіта визнано акредитованим за IV рівнем. Термін дії сертифіката до 1 липня 2019 р.
Цикл / рівень	Другий рівень
Передумови	Наявність ступеня бакалавра, спеціаліста
Мова викладання	українська
Термін дії освітньої програми	1 р. 9 міс.
Інтернет-адреса постійного опису освітньої програми	fdo.udpu.org.ua /
2 – Мета освітньої програми	
Забезпечити підготовку фахівця зі сформованими фахівцями компетенціями, розвиненим педагогічним мисленням і глибокими знаннями дослідницьких умінь з акцентом на здійснення професійно-педагогічної та освітньо-наукової діяльності в галузі дошкільної та вищої освіти.	
3 – Характеристика освітньої програми	
Предметна область (галузь знань, спеціальність, спеціалізація (за наявності))	Обов'язкові дисципліни I. Цикл загальної підготовки – 16 кредитів. 1.1. Гуманітарна підготовка – 12 кредитів. 1.2. Фундаментальна підготовка – 4 кредити. II. Цикл професійної підготовки – 51 кредит. 2.1. Науково-предметна підготовка – 18 кредитів. 2.2. Психолого-педагогічна підготовка – 33 кредити. Дисципліни вільного вибору студента – 37 кредитів Блок №1 – 37 кредитів Блок № 2 – 37 кредитів Практична підготовка – 15 кредитів Атестація – 1 кредит
Орієнтація освітньої програми	Орієнтація програми: освітньо-професійна. Базується на основних положеннях психології і педагогіки дошкільної освіти, менеджменту дошкільної освіти, адміністрування та управління, психології і педагогіки управління. Особлива увага в навчанні звертається на вивчення науково-методичних засад управління педагогічним колективом в освітніх закладах.
Основний фокус освітньої програми та спеціалізації	Оволодіння поглибленими теоретичними та практичними знаннями, гнучкими вміннями і сталими професійними навичками за спеціальністю 012 Дошкільна освіта. Ключові

	слова: менеджмент дошкільної освіти, освітня й управлінська інноватика, адміністрування в закладах дошкільної освіти.
Особливості програми	Здобувач вищої освіти набуває здатності організувати дошкільну освіту, здійснювати моніторинг її реалізації, методично-просвітницьку і психологічну діяльність у дошкільних закладах освіти, адміністрування цих освітніх закладів.
4 – Придатність випускників до працевлаштування та подальшого навчання	
Придатність до працевлаштування	Згідно з чинною редакцією Національного класифікатора України: Класифікатор професій (ДК 003:2010) станом 26.10.2017, магістр дошкільної освіти має право обіймати такі посади: – 1229.4 – Директор (завідувач) закладу дошкільної освіти; – 2332 – Методист з дошкільного виховання; – 2351.2 – Методист; – 2351.2 (20305) – Вихователь-методист; – 2332 – Вихователь закладу дошкільної освіти.
Подальше навчання	Можливість навчатися за програмою третього циклу – докторської програмою за цією галуззю знань (що узгоджується з отриманим дипломом магістра) або суміжною чи перехресною.
5 – Викладання та оцінювання	
Викладання та навчання	Загальний стиль навчання – проблемно-дослідницький стиль навчання. Лекційні курси поєднуються із семінарськими та лабораторними заняттями, робочими зустрічами. Переважно навчання відбувається в групах, з дискусіями та підготовкою презентацій самостійно та в малих групах.
Оцінювання	Поточне опитування, тестовий контроль, звіти з практики, заліки, іспити, захисти кваліфікаційних робіт. Підсумковий контроль – іспити та заліки з урахуванням накопичених балів поточного контролю. Державна атестація здійснюється у формі: кваліфікаційний іспит зі спеціальності «Дошкільна освіта». Випускна кваліфікаційна робота.
6 – Програмні компетентності	
Інтегральна компетентність	Здатність компетентно розв'язувати різноаспектно комплексні задачі і проблеми галузі менеджменту і моніторингу дошкільної освіти, керуючись принципами толерантної комунікації, культурної і міжкультурної взаємодії, творчої, креативної й інноваційної професійної діяльності у виробничих ситуаціях, що характеризуються невизначеністю умов і вимог.
Загальні компетентності (ЗК)	ЗК-1. Здатність діяти соціально відповідально та свідомо. ЗК-2. Цінування та повага різноманітності та мультикультурності. ЗК-3. Здатність вчитися і оволодівати сучасними знаннями. ЗК-4. Здатність генерувати нові ідеї. ЗК-5. Здатність працювати в команді. ЗК-6. Здатність до пошуку, оброблення та аналізу інформації з різних джерел. ЗК-7. Здатність спілкуватися державною мовою як усно, так і письмово.

<p>Фахові компетентності (ФК)</p>	<p>ФК-1. Здатність здійснювати прогностичні, планувально-організаційні функції в управлінні дошкільним навчальним закладом.</p> <p>ФК-2. Здатність здійснювати правове регулювання та управління адміністративно-господарською діяльністю дошкільного навчального закладу.</p> <p>ФК-3. Здатність здійснювати методичний супровід освітньої діяльності дошкільного навчального закладу.</p> <p>ФК-4. Здатність організовувати освітній процес у дошкільних навчальних закладах з використанням сучасних, науково обґрунтованих, традиційних та інноваційних засобів, методів, прийомів, технологій.</p> <p>ФК-5. Здатність здійснювати моніторингову діяльність в управлінні ДНЗ і системою дошкільної освіти.</p> <p>ФК-6. Здатність до співпраці з різними категоріями фахівців.</p> <p>ФК-7. Здатність зміцнювати та раціонально використовувати матеріально-технічну базу ДНЗ, створювати розвивальне середовище відповідно до особистісно-зорієнтованої моделі освіти дітей дошкільного віку.</p> <p>ФК-8. Здатність до взаємодії з батьківською спільнотою, налагодження соціально-педагогічного патронажу, педагогічних знань серед широких верств населення.</p> <p>ФК-9. Готовність до реалізації заходів щодо розвитку мережі дошкільних навчальних закладів у районі (місті).</p> <p>ФК-10. Здатність організовувати науково-методичну та інноваційну діяльність в системі дошкільної освіти.</p> <p>ФК-11. Здатність до здійснення контролю за діяльністю дошкільних навчальних закладів, проведення атестації ДНЗ.</p> <p>ФК-12. Готовність до організації фінансово-господарської діяльності системи дошкільної освіти.</p> <p>ФК-13. Здатність керувати роботою управління освіти щодо кадрового забезпечення системи дошкільної освіти району (міста).</p> <p>ФК-14. Здатність брати участь у створенні, координації та реалізації комплексних міжвідомчих програм для підвищення управління якістю освіти, в тому числі для осіб з особливими освітніми потребами.</p> <p>КС-15. Здатність до професійного самовдосконалення.</p>
<p>7</p>	<p>– Програмні результати навчання</p>
	<p>ПРН-1. Володіти уміннями і навичками забезпечення організації освітнього процесу в ДНЗ з урахуванням принципів дошкільної освіти, зокрема дитиноцентризму, здоров'язбереження, інклюзії, розвивального навчання, особистісно-орієнтованого підходу, суб'єкт-суб'єктної взаємодії тощо.</p> <p>ПРН-2. Демонструвати уміння і навички роботи вихователя-методиста: надавати методичну допомогу вихователям ДНЗ за всіма напрямками програм навчання і виховання дітей, готувати і проводити різні форми методичної роботи з підвищення кваліфікації вихователів: семінари, практикуми, тренінги, консультації та ін. заходи методичного спрямування. Організовувати роботу методичного кабінету ДНЗ.</p> <p>ПРН-3. Надавати допомогу вихователям щодо вибору</p>

методик діагностування досягнень у розвитку дітей з різних розділів програм навчання та виховання. Аналізувати та оцінювати отримані результати, інтерпретувати та розробляти індивідуальні корекційно-розвивальні програми для дітей у нормі та з відхиленнями в психофізичному розвитку.

ПРН-4. Виявляти уміння і навички виконання адміністративно-управлінської діяльності директора (завідувача) ДНЗ: здійснювати організаційну, методичну, освітню, проектувальну, контрольну, фінансово-господарську та ін. видів роботи.

ПРН-5. Володіти вміннями стратегічного і оперативного планування. Розробляти різні види планів: перспективний, річний, календарний, план окремого заходу.

ПРН-6. Координувати організацію навчально-виховного процесу в дошкільному навчальному закладі, створювати умови для розвитку, навчання і виховання дітей.

ПРН-7. Аналізувати та оцінювати ефективність роботи вихователя у сфері фізичного, розумового, естетичного, морального, екологічного, трудового виховання дітей; розробляти критерії оцінки та самооцінки його діяльності.

ПРН-8. Володіти навичками регулювання трудових відносин всередині трудового колективу: розробляти, укладати і реєструвати колективний договір; розробляти правила внутрішнього розпорядку; визначати порядок прийняття на роботу через укладання трудового договору і контракту та звільняти працівників у відповідності до чинного законодавства.

ПРН-9. Розробляти шляхи формування сприятливого соціально-психологічного клімату в педагогічному колективі, управляти конфліктною ситуацією, застосовувати структурні і міжособистісні методи подолання і попередження конфліктів.

ПРН-10. Володіти організаційними навичками забезпечення охорони праці: вести документацію з охорони праці, розробляти посадові інструкції, видавати інструкції та розпорядження; організовувати і проводити інструктажі та семінари, контролювати дотримання інструкцій усіма працівниками.

ПРН-11. Координувати роботу дошкільного навчального закладу з батьками, проводити різні форми роботи – батьківські збори і конференції, групові консультації, індивідуальну роботу тощо. Володіти методикою вивчення та поширення досвіду сімейного виховання. Визначати план роботи з проблемними сім'ями, організовувати соціально-педагогічний патронаж.

ПРН-12. Володіти вміннями і навичками роботи спеціаліста з питань дошкільної освіти управління освіти: проводити інспектування, атестацію, експертизу дошкільного навчального закладу, складати робочу програму та акт атестаційної експертизи, готувати мотивований висновок щодо атестації ДНЗ.

ПРН-13. Здійснювати моніторинг запитів населення щодо послуг у галузі дошкільної освіти, вести облік дітей

	<p>дошкільного віку і порядок комплектування дошкільних навчальних закладів.</p> <p>ПРН-14. Володіти методикою організації фронтальних, групових та індивідуальних форм методичної роботи в районі (місті) для працівників дошкільної освіти: семінарів-практикумів, науково-практичних конференцій, педагогічних читань, методичних об'єднань, шкіл педагогічної майстерності, передового педагогічного досвіду, творчих груп, круглих столів, наставництва, стажування тощо.</p> <p>ПРН-15. Аналізувати якість кадрового забезпечення в дошкільному навчальному закладі і системі дошкільної освіти району (міста), скласти пропозиції щодо державного замовлення на підготовку і перепідготовку працівників, організувати роботу з підвищення кваліфікації кадрів.</p> <p>ПРН-16. Виявляти уміння і навички виконання моніторингової діяльності, добирати методи, форми у відповідності до змісту перевірки.</p> <p>ПРН-17. Управляти інноваційною діяльністю в системі дошкільної освіти: застосовувати процедуру проектування, моделювання та обґрунтування інновацій, розробляти програму апробації та експертизи, організувати реалізацію інновації; створювати умови для проведення експериментальної роботи.</p> <p>ПРН-18. Вміти ефективно взаємодіяти з органами управління і самоврядування; налагоджувати професійну комунікацію із загальноосвітніми навчальними закладами, забезпечуючи наступність і перспективність освіти.</p>
8 – Ресурсне забезпечення реалізації програми	
Кадрове забезпечення	<p>До реалізації програми залучаються науково-педагогічні працівники з науковими ступенями та/або вченими званнями, а також висококваліфіковані спеціалісти.</p> <p>З метою підвищення фахового рівня всі науково-педагогічні працівники один раз на п'ять років проходять стажування, у т.ч. закордонні.</p>
Матеріально-технічне забезпечення	<p>Наявна матеріально-технічна база, що забезпечує проведення всіх видів лабораторної, практичної, дисциплінарної та міждисциплінарної підготовки та науково-дослідної роботи студентів. Обладнаний комп'ютерний клас.</p>
Інформаційне та навчально- методичне забезпечення	<ul style="list-style-type: none"> – необмежений доступ до мережі Інтернет; – наукова бібліотека, читальні зали; – віртуальне навчальне середовище Moodle; – навчальні і робочі плани; – графіки навчального процесу; – навчально-методичні комплекси дисциплін; – навчальні та робочі програми дисциплін; – дидактичні матеріали для самостійної та індивідуальної роботи студентів з дисциплін; – програми практик; – методичні вказівки щодо виконання курсових проєктів(робіт), дипломних проєктів (робіт); – критерії оцінювання рівня підготовки; – пакети комплексних контрольних робіт
8 – Академічна мобільність	

Національна кредитна мобільність	<p>На основі двосторонніх договорів між УДПУ імені Павла Тичини та університетами України. Допускаються індивідуальні угоди про академічну мобільність для навчання та проведення досліджень в університетах та наукових установах України. До керівництва науковою роботою здобувачів можуть бути залучені провідні фахівців університетів України на умовах індивідуальних договорів. Кредити, отримані в інших університетах України, перезараховуються відповідно до довідки про академічну мобільність.</p>
Міжнародна кредитна мобільність	<ul style="list-style-type: none"> – Угода про співробітництво 2014-2021 з Державною вищою професійною школою імені Я. А. Коменського у Лешно (Польща). – Угода про співробітництво 04.05.2010 (безстрокова) з Вищою державною школою професійної освіти у Гнезно (Польща). – Угода про співробітництво, науковий обмін 2015 – 2016, 2016 –2017. з Університетом Порто (Португалія). Співпраця за договором Erasmus +.
Навчання іноземних здобувачів вищої освіти	<p>можливе на загальних умовах</p>

2. Перелік компонент освітньо-професійної / наукової програми та їх логічна послідовність

2.1. Перелік компонент ОП

Код н/д	Компоненти освітньої програми (навчальні дисципліни, курсові проекти(роботи), практики, кваліфікаційна робота)	Кількість кредитів / год	Форма підсумкового контролю
1	2	3	4
Обов'язкові компоненти ОП			
I	Цикл загальної підготовки	16 / 480	
1.1	Гуманітарна підготовка	12 / 360	
OK1	Академічна риторика	4 / 120	залік
OK2	Філософія та соціологія освіти	4 / 120	залік
OK3	Ділова іноземна мова	4 / 120	екзамен
1.2.	Фундаментальна підготовка	4 / 120	
OK4	Інтернетика та прикладні технології в освіті	4 / 120	залік
II	Цикл професійної підготовки	51 / 1530	
2.1	Науково-предметна підготовка	18 / 540	
OK5	Історія дошкільної педагогіки	3 / 90	екзамен
OK6	Психолого-педагогічні засади раннього дитинства	3 / 90	залік
OK7	Методологія наукових досліджень в галузі	3 / 90	залік
OK8	Педагогічна творчість	3 / 90	залік
OK9	Теорія і методика виховання дітей	3 / 90	екзамен
OK10	Основи теорії гендерного виховання дітей	3 / 90	екзамен
2.2	Психолого-педагогічна підготовка	33 / 990	
OK11	Психологія дитяча	3 / 90	екзамен
OK12	Педагогіка дошкільна	3 / 90	екзамен
OK13	Дошкільна лінгводидактика	3 / 90	екзамен
OK14	Ознайомлення з природним довкіллям	3 / 90	екзамен
OK15	Основи образотворчого мистецтва з методикою керівництва	3 / 90	екзамен
OK16	Теорія і методика фізичного виховання	3 / 90	екзамен
OK17	Теорія і методика формування елементарних математичних уявлень	3 / 90	екзамен
OK18	Теорія і методика музичного виховання	3 / 90	екзамен
OK19	Теорія і методика співпраці з родинами	3 / 90	екзамен
OK20	Вступ до спеціальності «дошкільна освіта»	3 / 90	екзамен
OK21	Методична робота в дошкільному закладі	3 / 90	екзамен
Вибіркові компоненти ОП			
Вибірковий блок 1			
ВБ 1.1	Ознайомлення дітей з суспільним довкіллям	5 / 150	екзамен
ВБ 1.2	Соціальна педагогіка	5 / 150	залік
ВБ 1.3	Гендерна педагогіка і психологія	6 / 180	залік
ВБ 1.4	Організація і керівництво дошкільною освітою	6 / 180	екзамен
ВБ 1.5	Інклюзивна освіта	3 / 90	екзамен
ВБ 1.6	Психолого-педагогічна діагностика	3 / 90	екзамен
ВБ 1.7	Педагогічна діагностика	3 / 90	екзамен
ВБ 1.8	Навчання рідної мови у полікультурному середовищі	3 / 90	екзамен
ВБ 1.9	Навчання і виховання в різновікових групах	3 / 90	залік
ВБ 1.10	Художня праця та основи дизайну	3 / 90	залік

Вибірковий блок 2			
ВБ 2.1	Соціально-педагогічний патронат в системі дошкільної освіти	5 / 150	екзамен
ВБ 2.2	Педагогічна майстерність	5 / 150	залік
ВБ 2.3	Теорія і методика діяльності сімейного педагога	6 / 180	залік
ВБ 2.4	Педагогічна компаративістика	6 / 180	екзамен
ВБ 2.5	Виховання міжособистісних взаємин дітей дошкільного віку	3 / 90	екзамен
ВБ 2.6	Актуальні проблеми теорії та методики виховання	3 / 90	екзамен
ВБ 2.7	Менеджмент дошкільної освіти	3 / 90	залік
ВБ 2.8	Моніторинг якості дошкільної освіти	3 / 90	залік
ВБ 2.9	Виховання дітей з особливими потребами	3 / 90	залік
	Практична підготовка	15 / 450	
П.01	Навчальна практика	3 / 90	залік
П.02	Виробнича практика	12 / 360	екзамен
Загальний обсяг вибіркових компонент:		120 / 3600	
ЗАГАЛЬНИЙ ОБСЯГ ОСВІТНЬОЇ ПРОГРАМИ			

2.2. Структурно-логічна схема ОП

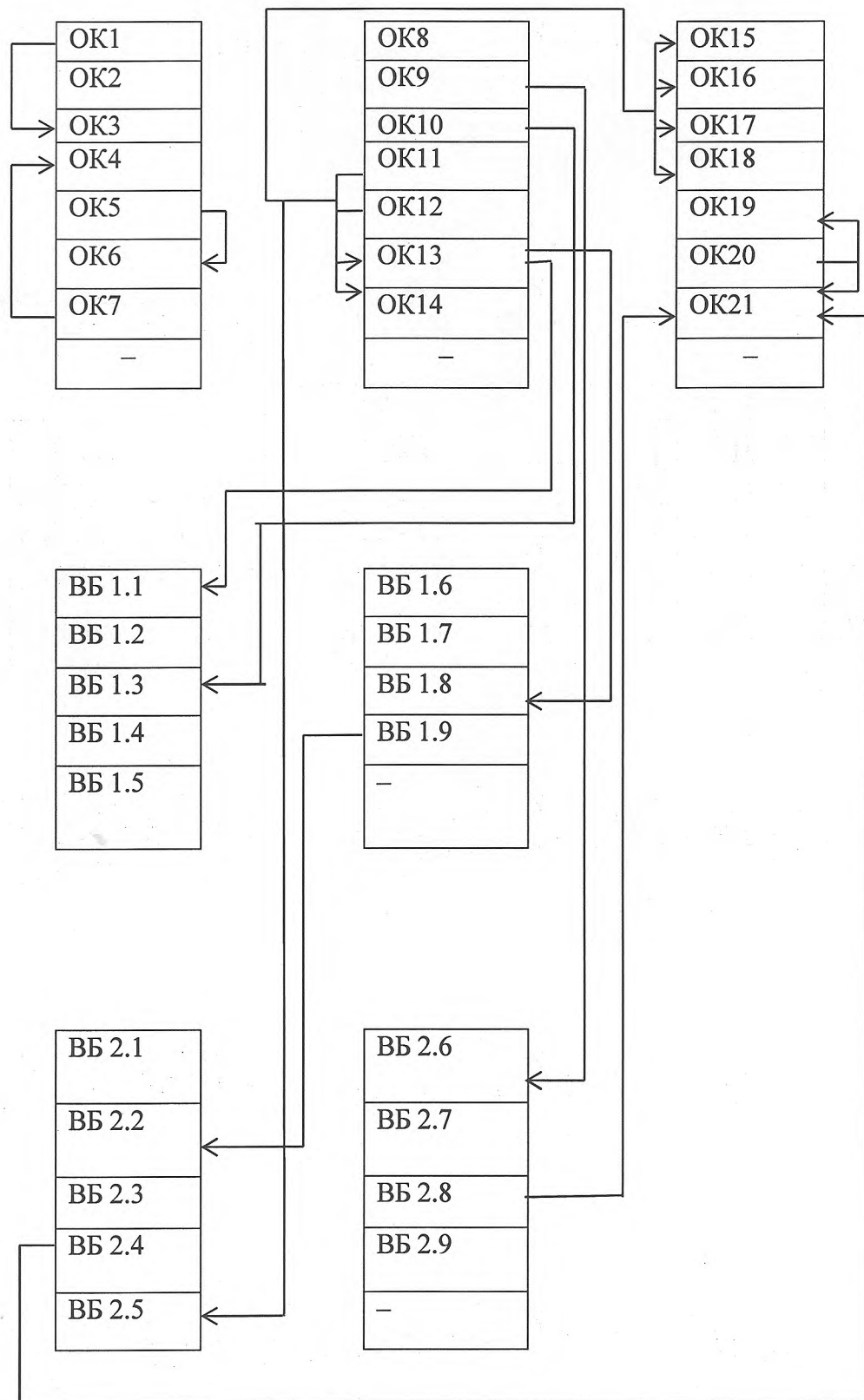

3. Форма атестації здобувачів вищої освіти

Атестація випусників освітньої програми спеціальності 012 «Дошкільна освіта» проводиться у формі захисту випускної кваліфікаційної роботи, кваліфікаційного іспиту зі спеціальності «Дошкільна освіта» та завершується видачею документу встановленого зразка про присудження йому ступеня магістра із присвоєнням кваліфікації: Менеджер дошкільної освіти. Вихователь дітей раннього та дошкільного віку.

Атестація здійснюється відкрито і публічно.

4. Матриця відповідності програмних компетентностей компонентам освітньої програми (див. дод.)

5. Матриця забезпечення програмних результатів навчання (ПРН) відповідними компонентами освітньої програми (див. дод.)

Затверджено на засіданні вченої ради Уманського державного педагогічного університету імені Павла Тичини (протокол № 1 від 29.08.2017 р.; наказ № 1762 від 31.08.2017 р.).

Керівник проектної групи (гарант освітньої програми) :

Семчук С. І. – доктор педагогічних наук, професор кафедри дошкільної освіти Уманського державного педагогічного університету імені Павла Тичини

Розробники:

1. Гаврилюк С. М. – доктор педагогічних наук, професор кафедри дошкільної освіти Уманського державного педагогічного університету імені Павла Тичини

2. Іщенко Л. В. – доктор педагогічних наук, професор кафедри дошкільної освіти Уманського державного педагогічного університету імені Павла Тичини

3. Кушнір В. М. – доктор педагогічних наук, професор кафедри дошкільної освіти Уманського державного педагогічного університету імені Павла Тичини

5. Матриця забезпечення програмних результатів навчання (ПРН) відповідними компонентами освітньої програми

	ОК1	ОК2	ОК3	ОК4	ОК5	ОК6	ОК7	ОК8	ОК9	ОК10	ОК11	ОК12	ОК13	ОК14	ОК15	ОК16	ОК17	ОК18	ОК19	ОК20	ОК21	ВБ 1.1	ВБ 1.2	ВБ 1.3	ВБ 1.4	ВБ 1.5	ВБ 1.6	ВБ 1.7	ВБ 1.8	ВБ 1.9	ВБ 2.1	ВБ 2.2	ВБ 2.3	ВБ 2.4	ВБ 2.5	ВБ 2.6	ВБ 2.7	ВБ 2.8	ВБ 2.9								
ПРН 1	+		+	+	+	+			+	+	+	+	+	+	+	+	+	+	+	+	+	+		+	+			+	+	+	+	+						+									
ПРН 2	+	+	+	+	+				+	+	+	+	+	+	+	+	+	+	+	+	+	+	+			+	+	+	+	+	+	+	+	+	+	+	+	+	+	+	+	+	+				
ПРН 3		+				+	+	+																+	+															+							
ПРН 4																							+		+	+	+				+	+	+	+	+	+	+	+	+	+	+	+	+				
ПРН 5						+	+	+	+	+	+		+	+	+	+	+	+	+	+	+	+					+	+	+	+	+	+		+	+	+	+	+	+	+	+	+	+	+			
ПРН 6	+		+	+	+	+	+	+	+	+	+	+	+	+	+	+	+	+	+	+	+	+		+					+	+	+	+	+														
ПРН 7		+							+	+	+		+		+	+	+	+	+	+	+		+	+			+	+	+	+				+	+	+	+	+	+	+	+	+	+	+			
ПРН 8	+		+	+	+	+	+	+				+													+	+	+							+	+	+	+	+	+	+	+	+	+	+			
ПРН 9		+				+	+	+															+				+	+							+	+	+	+	+	+	+	+	+	+			
ПРН 10	+		+	+	+	+	+	+				+															+	+					+		+	+	+	+	+	+	+	+	+	+	+		
ПРН 11		+					+	+	+	+	+		+											+																							
ПРН 12	+		+	+	+							+		+									+	+		+	+														+						
ПРН 13		+																					+						+	+	+																
ПРН 14	+		+	+	+							+		+									+						+	+	+																
ПРН 15	+	+	+	+	+																				+				+	+	+											+					
ПРН 16	+	+	+	+	+										+								+	+								+	+														
ПРН		+										+		+									+	+	+																		+				

